

Cyanursäure

Testbesteck zur Bestimmung von Cyanursäure
in Schwimmbadwasser**Allgemeines:**

Chlor im Schwimmbadwasser von Freibädern wird durch starke Sonneneinstrahlung abgebaut. Dies kann durch den Zusatz von Chlorstabilisierender Cyanursäure vermindert werden. Zur direkten Verwendung als Desinfektionsmittel in Schwimmbädern wird Chlorisocyanursäure eingesetzt.

Methode:

Trübungsmessung

Cyanursäure bildet mit einem Triazinderivat einen feinen Niederschlag. Die dadurch entstehende Trübung wird visuell oder photometrisch ausgewertet.

Messbereich:

1–100 mg/L Cyanursäure (Cya)

Inhalt Testbesteck (*Reagenziensatz):

ausreichend für 100 Bestimmungen

20 g Cya-1*

1 Messlöffel schwarz 85 mm*

1 Rührspatel 120 mm*

1 Proberöhrchen mit Markierung 10 mL und 20 mL

1 Messröhrchen Cyanursäure 10–100 mg/L Cya

1 Gebrauchsanweisung*

Gefahrenhinweise:

Informationen zu Gefahren finden Sie auf dem Außenetikett und im Sicherheitsdatenblatt. Das Sicherheitsdatenblatt können Sie unter www.mn-net.com/SDS herunterladen.

Gebrauchsanweisung:

1. Proberöhrchen mehrmals mit der Wasserprobe spülen und bis zur **20-mL**-Markierung füllen.
2. **1 gestrichenen Messlöffel Cya-1** zugeben und Probelösung ca. 15 s mit dem Rührspatel umrühren. Es entsteht eine mehr oder weniger starke Trübung.
3. Nach **2 min** solange Flüssigkeit aus dem Proberöhrchen in das Messröhrchen gießen, bis das schwarze Kreuz auf dem Boden des Messröhrchens gerade unsichtbar wird (Durchsicht von oben). Auf der Skala des Messröhrchens Cyanursäuregehalt ablesen (Unterkante des Meniskus).
4. Sofort nach Gebrauch beide Röhrchen gründlich spülen (evtl. mit einer Bürste reinigen).

Messung bis 200 mg/L Cyanursäure:

1. Proberöhrchen mehrmals mit der Wasserprobe spülen, bis zur **10-mL**-Markierung füllen und bis zur 20-mL-Markierung mit dest. Wasser auffüllen.
2. Weitere Durchführung wie oben beschrieben. Abgelesenen Messwert mit **2** multiplizieren.

Die Methode ist auch zur Analyse von Meerwasser geeignet

Die Reagenzien sind auch für die **photometrische Auswertung** mit den Photometern PF-12 / PF-12^{Plus} / PF-3 geeignet.

Entsorgung:

Informationen zur Entsorgung entnehmen Sie bitte dem Sicherheitsdatenblatt. Das Sicherheitsdatenblatt können Sie unter www.mn-net.com/SDS herunterladen.

Störungen:

Trübungen stören und sind vor der Bestimmung abzufiltrieren.

Lagerung:

Testbesteck kühl (< 25 °C) und trocken aufbewahren.

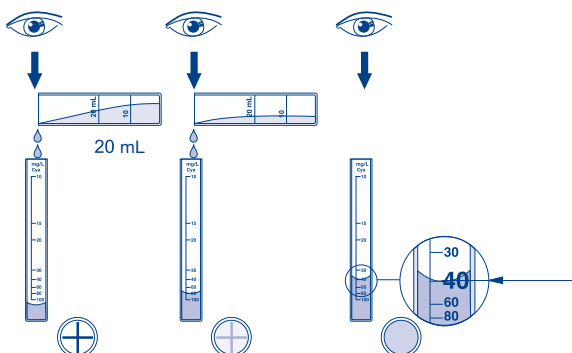

visocolor® ECO Cyanuric Acid

en

Test kit for the determination of cyanuric acid in swimming pool water

Introduction:

The use of chlorine in outdoor pools is limited since it tends to be destroyed by strong sunlight. The addition of cyanuric acid can be effective as a stabilizer for chlorine. Chloroisocyanuric acid is directly used as disinfectant in swimming pools.

Method:

Turbidity measurement

Cyanuric acid reacts with a triazine derivative to form a fine precipitate which allows a subsequent visual or photometric determination of turbidity.

Measurement range:

1–100 mg/L cyanuric acid (Cya)

Contents of test kit (*refill pack):

sufficient for 100 tests

20 g Cya1*

1 measuring spoon black 85 mm*

1 spatula 120 mm*

1 sample tube with 10 mL and 20 mL marks

1 measuring tube Cyanuric Acid 10–100 mg/L Cya

1 instructions for use*

Hazard warning:

Information regarding safety can be found on the box' label and in the safety data sheet. You can download the SDS from www.mn-net.com/SDS.

Instructions for use:

1. Rinse sample tube several times with the test sample and fill up to **20 mL** mark.
2. Add **1 level measuring spoonful of Cya-1** and stir the sample for about 15 s using the spatula. The mixture becomes more or less turbid.
3. After **2 min** pour the liquid from the sample tube into the measuring tube until the black cross on the bottom of the measuring tube is no longer visible (as observed from above). Read off cyanuric acid concentration directly from the graduation on the measuring tube (bottom of the meniscus curve).
4. Immediately after use, rinse out both tubes thoroughly (if necessary, clean with a brush).

Measurement up to 200 mg/L cyanuric acid:

1. Rinse sample tube several times with the test sample and fill up to **10 mL** mark, then fill up to 20 mL mark with distilled water.
2. Follow procedure given above and multiply read-off value by **2**.

The method can be applied also for the analysis of sea water.

The reagents can be used for the **photometric evaluation** with photometers PF-12 / PF-12^{Plus} / PF-3.

Disposing of the samples:

Information regarding disposal can be found in the safety data sheet. You can download the SDS from www.mn-net.com/SDS.

Interferences:

Turbidities interfere; turbid test samples have to be filtered prior to the analysis.

Storage:

Store the test kit in a cool (< 25 °C) and dry place.

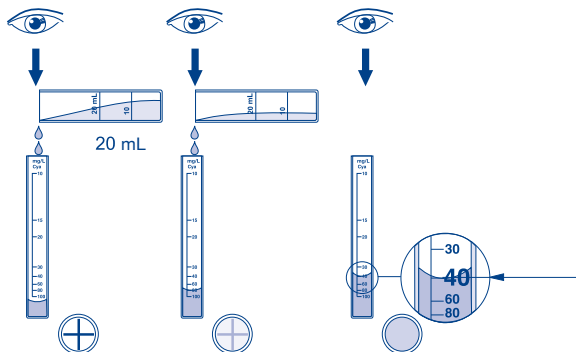

Acide cyanurique

Kit de test pour la détermination de l'acide cyanurique dans les eaux des piscines

Généralités :

L'utilisation du chlore en piscine extérieures est limitée car il a tendance à être détruit par les rayons UV du soleil. L'addition d'acide cyanurique peut-être efficace en tant que stabilisateur du chlore. L'acide chloroisocyanurique est utilisé comme désinfectant en piscine.

Méthode :

Mesure de turbidité

L'acide cyanurique réagit avec un dérivé de triazine pour former un fin précipité qui permet une détermination visuelle ou photométrique de la turbidité.

Domaine de mesure :

10–100 mg/L d'acide cyanurique (Cya)

Contenu du coffret (*remplissage) :

suffisant pour 100 tests

20 g Cya-1*

1 cuillère de mesure noire de 85 mm*

1 spatule pour mélanger 120 mm*

1 éprouvette avec graduations de 10 mL et de 20 mL

1 cuve de mesure graduée Acide cyanurique

10–100 mg/L Cya

1 mode d'emploi*

Indication de danger :

Vous trouverez des informations sur les risques sur l'étiquette de l'emballage et dans la fiche de données de sécurité. Vous trouverez la fiche de données de sécurité sur le site www.mn-net.com/SDS pour la télécharger.

Mode d'emploi :

1. Rincer plusieurs fois l'éprouvette avec l'échantillon d'eau à analyser et la remplir jusqu'à la graduation de **20 mL**.
2. Ajouter **1 cuillère de mesure rase de Cya-1** et remuer l'échantillon pendant environ 15 s avec la spatule. La solution se trouble plus ou moins.
3. Après **2 min**, verser la solution (contenue dans l'éprouvette) dans la cuve de mesure jusqu'à ce que la croix noire du fond ne soit plus visible (vue d'au-dessus). Lire la teneur en acide cyanurique sur l'échelle de la cuve de mesure (bas du ménisque).
4. Après usage, rincer immédiatement l'éprouvette et la cuve de mesure (nettoyer, le cas échéant, à l'aide d'un goupillon).

Mesure jusqu'à 200 mg/L de l'acide cyanurique :

1. Rincer plusieurs fois l'éprouvette avec l'échantillon d'eau à analyser et la remplir jusqu'à la graduation de **10 mL**. Ajuster le volume à 20 mL avec de l'eau distillée.
 2. Suivre le mode d'emploi ci-dessus. Multiplier le résultat obtenu par **2**.
- Cette méthode convient aussi pour l'analyse de l'eau de mer.

Les réactifs conviennent aussi pour l'évaluation photométrique avec les photomètres PF-12 / PF-12^{Plus} / PF-3.

Élimination des échantillons :

Vous trouverez des informations concernant l'élimination des produits dans la fiche de données de sécurité. Vous trouverez la fiche de données de sécurité sur le site www.mn-net.com/SDS pour la télécharger.

Interférences :

Les turbidités faussent la mesure et sont éliminées par une filtration préalable.

Conservation :

Conserver le kit de test dans un endroit frais (< 25 °C) et sec.

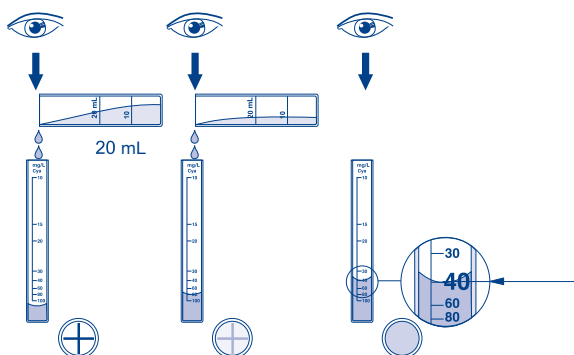

Acido cianurico

Kit per la determinazione dell'acido cianurico nelle acque della piscina

Introduzione:

L'uso del cloro nelle piscine poste all'esterno è limitato dal fatto che viene distrutto dalla luce solare intensa. L'aggiunta di acido cianurico può essere efficace nel prolungarne l'attività agendo come stabilizzante nei riguardi del cloro. L'acido cloroisocianurico viene usato direttamente come disinfettante nelle piscine.

Metodo:

Misure turbidimetriche

L'acido cianurico reagisce con un derivato della triazina formando un precipitato fine che permette una determinazione quantitativa visiva o fotometrica basata sulla torbidità.

Intervallo:

10–100 mg/L dell'acido cianurico (Cya)

Contenuto del kit (*ricambio):

sufficiente per 100 analisi

20 g Cya-1*

1 misurino nero 85 mm*

1 spatola 120 mm*

1 provetta per campioni con tacche a 10 mL e 20 mL

1 provetta graduata Acido cianurico 10–100 mg/L Cya

1 istruzioni per l'uso*

Avvisi di pericolo:

Per informazioni sui pericoli, leggere l'etichetta esterna e consultare la scheda di sicurezza. La scheda di sicurezza può essere scaricata dal sito www.mn-net.com/SDS.

Istruzioni per l'uso:

1. Sciacquare più volte la provetta con il campione da analizzare e riempirla fino alla tacca **20 mL**.
2. Aggiungere **1 misurino colmo di Cya-1** e mescolare per circa 15 s con la spatola. La miscela si intorbidisce più o meno.
3. Dopo **2 min** travasare il liquido dalla provetta per campioni a quella graduata finché la croce nera sul fondo non è più visibile (osservando direttamente dall'alto). La concentrazione dell'acido cianurico può essere letta direttamente dalla graduazione sulla provetta graduata (base della curva del menisco).
4. Subito dopo l'uso, lavare accuratamente le due provette (se necessario, pulire anche con uno scovolino).

Misura sino a 200 mg/L dell'acido cianurico:

1. Sciacquare più volte la provetta con il campione da analizzare e riempirla fino alla tacca **10 mL**, poi aggiungere acqua distillata fino alla tacca 20 mL.
2. Procedere come sopra e moltiplicare il valore di misura per **2**.

Questo metodo è adatto anche per l'analisi di acqua di mare.

I reagenti sono adatti per la **valorizzazione fotometrica** utilizzando i fotometri PF-12/PF-12^{Plus}/PF-3.

Smaltimento:

Per informazioni sullo smaltimento, consultare la scheda di sicurezza. La scheda di sicurezza può essere scaricata dal sito www.mn-net.com/SDS.

Interferenze:

Una torbidità già presente nel campione interferisce e deve essere rimossa mediante filtrazione.

Conservazione:

Conservare il kit in luogo fresco (< 25 °C) e asciutto.

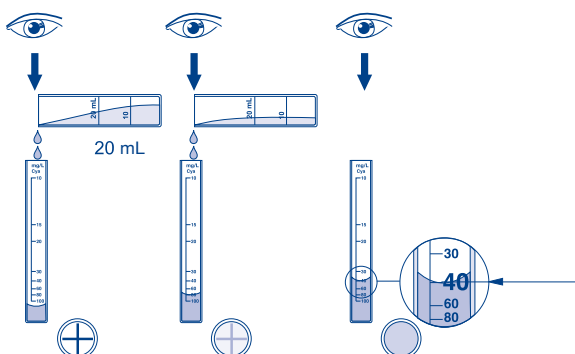

visocolor® ECO

Ácido Cianúrico

es

Juego para la determinación del ácido cianúrico en aguas de las piscinas

Generalidades:

La irradiación solar tiende a destruir el cloro de las piscinas al aire libre. Este efecto puede evitarse añadiendo al cloro ácido cianúrico como estabilizador. En las piscinas, se vierte directamente ácido isocianúrico como desinfectante.

Método:

Medición de turbidez

El ácido cianúrico forma con derivado de triacina un precipitado leve. La turbidez que se origina puede medirse por vía visual o fotométrica.

Rango:

10–100 mg/L del ácido cianúrico (Cya)

Contenido del juego (*recambio):

suficiente para 100 valoraciones

20 g Cya-1*

1 cuchara medidora negra 85 mm*

1 espátula 120 mm*

1 tubito de medida Ácido Cianúrico

1 provetta graduata Acido cianurico 10–100 mg/L Cya

1 instrucciones de uso*

Consejos de seguridad:

Encontrará la información sobre los riesgos en la etiqueta exterior y en la ficha de datos de seguridad. Puede descargar la ficha de datos de seguridad en www.mn-net.com/SDS.

Instrucciones de uso:

1. Lavar repetidamente el tubito de muestra con el agua a analizar y llenarlo hasta la marca de **20 mL**.
2. Añadir **1 cuchara medidora rasa de Cya-1** y revolver la muestra durante 15 s con la espátula. Resulta una muestra más o menos turbia.
3. Después de **2 min** echar líquido del tubito de muestra en el tubito de medida hasta que se cubra la cruz negra en el fondo del tubito de medida (visible por arriba). En la escala del tubito de medida puede leerse el contenido del ácido cianúrico (borde inferior del menisco).
4. Inmediatamente después del uso lavar con agua ambos tubitos (eventualmente limpiar con una escobilla).

Medida hasta 200 mg/L ácido cianúrico:

1. Lavar repetidamente el tubito de muestra con el agua a analizar y llenarlo hasta la marca de **10 mL**. Seguidamente completar a 20 mL con agua destilada.
2. Se prosigue como antes. El valor de medida se multiplica por **2**.

Se puede aplicar este método también al análisis del agua de mar.

Los reactivos son adecuados para la **valoración fotométrica** utilizando los fotómetros PF-12 / PF-12^{Plus} / PF-3.

Eliminación:

Consulte la información sobre la eliminación en la ficha de datos de seguridad. Puede descargar la ficha de datos de seguridad en www.mn-net.com/SDS.

Interferencias:

Las turbideces interfieren y deben eliminarse por medio de una filtración previa.

Almacenamiento:

Conservar el juego en lugar fresco (< 25 °C) y seco.

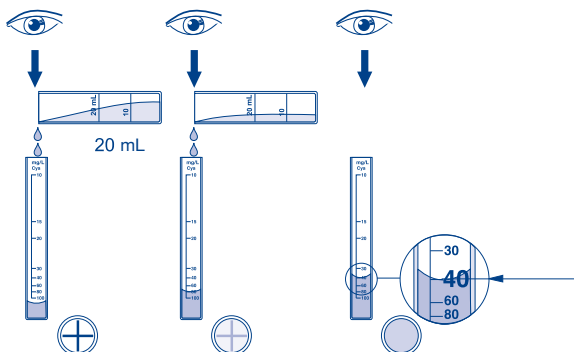

Cyanuurzuur

Testset voor de bepaling van cyanuurzuur in zwembadwater

Algemeen:

Het gebruik van chloor voor openluchtzwembaden is beperkt omdat dit door sterke zonnestraling wordt afgebroken. Daarom kan men cyanuurzuur toevoegen wat een stabiliserende werking heeft op het chloorgehalte. Chloorisocyanuurzuur wordt direct gebruikt als desinfectans voor zwembaden.

Methode:

Troebelingsmeting

Cyanuurzuur vormt met een triazine-derivaat een fijne neerslag. De troebeling die hierdoor ontstaat kan visueel of met een fotometer worden bepaald.

Meetgebied:

10–100 mg/L cyanuurzuur (Cya)

Inhoud van testset (*navulling):

voldoende voor 100 bepalingen

20 g Cya-1*

1 zwarte maatlepel 85 mm*

1 roerspatel 120 mm*

1 testbuisje met 10 mL en 20 mL markering

1 meetbuisje Cyanuurzuur 10–100 mg/L Cya

1 gebruiksaanwijzing*

Voorzorgsmaatregelen:

Informatie over de gevaren vindt u op het verpakkingsetiket en het veiligheidsinformatieblad. U kunt het veiligheidsinformatieblad downloaden van www.mn-net.com/SDS.

Gebruiksaanwijzing:

1. Testbuisje meermalen met de testvloeistof spoelen en tot de **20 mL** markering afvullen.
2. **1 afgestreken maatlepel Cya-1** toevoegen en het staal roeren gedurende 15 s met behulp van de spatel. Er vormt zich een matige tot sterke troebeling.
3. Na **2 min** wordt zoveel vloeistof uit het testbuisje in de meetbuisje gegoten tot het zwarte kruis op de bodem van de meetbuisje onzichtbaar is (van bovenaf bekeken). Op de graduatie van de meetbuisje kan het cyanuurzuurgehalte afgelezen worden (onderkant van de meniscus).
4. Onmiddellijk na gebruik het testbuisje en de meetbuisje grondig spoelen (eventueel met borstel reinigen).

Meting tot 200 mg/L cyanuurzuur:

1. Testbuisje meermalen met de testvloeistof spoelen, tot de **10 mL** markering afvullen en tot de 20 mL markering met gedest. water afvullen.
2. Verder zoals boven beschreven. Het meetwaarde met **2** vermindigen.

De methode is ook bruikbaar voor de analyse van zeewater.

Deze reagentiaset is bruikbaar voor de **fotometrische bepaling** met de fotometers PF-12 / PF-12^{Plus} / PF-3.

Afvalverwerking:

Raadpleeg het veiligheidsinformatieblad voor informatie over de afvoer. U kunt het veiligheidsinformatieblad downloaden van www.mn-net.com/SDS.

Storingen:

Troebele testvloeistof stort en moet gefiltreerd worden.

Opslag:

Testset koel (< 25 °C) en droog bewaren.

